

Typowe okładziny podłogowe

Wszystkie rodzaje drewnianych podłóg na duże obciążenia

Obciążalność

Tylko do ruchu pieszego (włącznie z wózkami zakupowymi, wózkami transportowymi itp.)

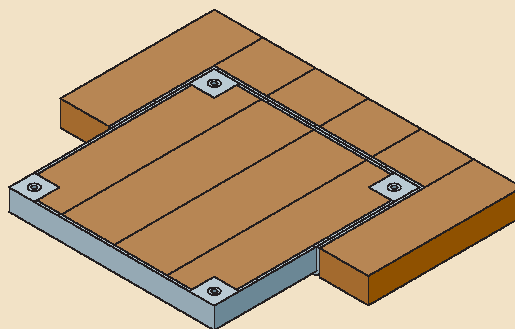

Przekrój drewnianej podłogi (skala 1:2)

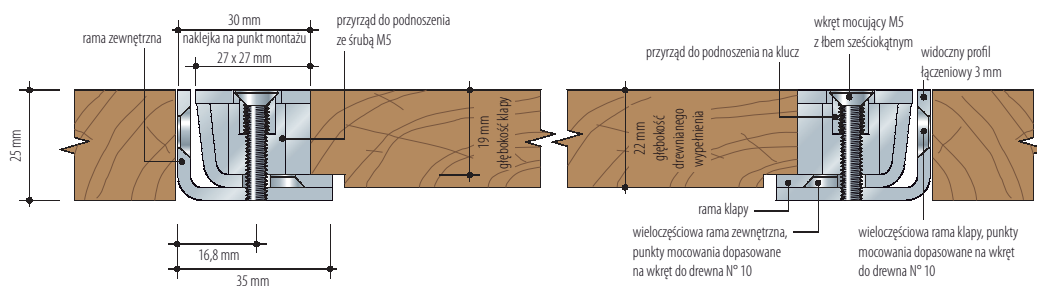

Opis dla serii 2500

Wpuszczana kłapa podłogowa/pokrywa szybowa* i elementy ramowe wykonane przez firmę Howe Green Ltd seria 2500, z nierdzewnej stali, ze śrubami montażowymi z nierdzewnej stali. Cała rama zewnętrzna ...† mm x ...† mm. Kłapy są dostarczane z ...† zestawami z kluczami do podnoszenia/zabezpieczania. Wszystkie te elementy są produkowane przez firmę Howe Green Ltd, Marsh Lane, Ware, Hertfordshire, SG12 9QQ, Wielka Brytania oraz montowane zgodnie z wytycznymi producenta i zaleceniami kierownika budowy.

* Niepotrzebne skreślić † Wstawić odpowiednie liczby i ilości

Rozmiary

Całkowita wielkość ramy = prześwit + 70 mm np. 250 x 250 mm prześwit = 320 x 320 mm cała rama.

Patrz instrukcja montażu na stronie 28.

wymiary maksymalne/minimalne

