

Aluminiowa klapa rewizyjna z płytą perforowaną

System F1/F2 - Aluminiowa klapa rewizyjna z płytą perforowaną

Aluminiowa
klapa rewizyjna z
płytą perforowaną

Opis produktu:

Klapa rewizyjna składa się z aluminiowych profili z wkładką z płyty perforowanej 12,5 mm oraz dwóch zamków zapadkowych.

Każda z dwóch ram klapy rewizyjnej składa się z 4 części połączonych specjalną metodą spawania. Od wielkości 300x300mm klapy posiadają zabezpieczenie w postaci linek, które należy zawiesić po każdorazowym otwarciu skrzydła drzwiowego.

Klapa może być z powodzeniem stosowana w ścianach i sufitach (bez możliwości wchodzenia). Między ramą a skrzydłem drzwiowym jest szczelina szerokości 1,5 mm. Ukryte zamki zapadkowe otwierają klapę po jej naciśnięciu.

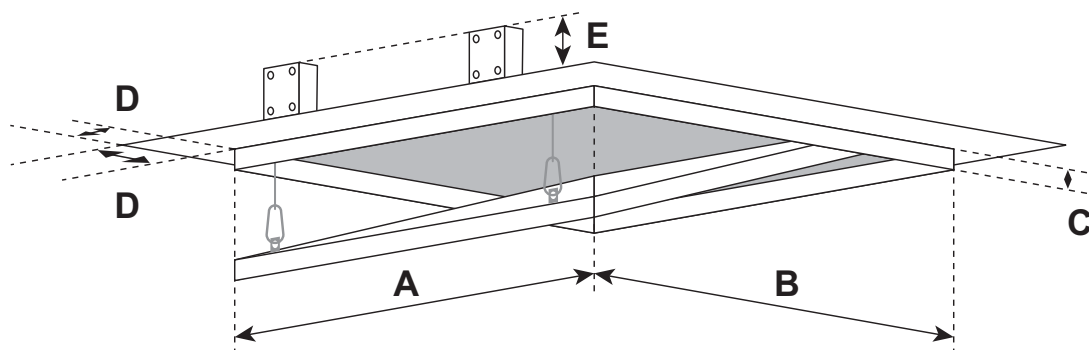
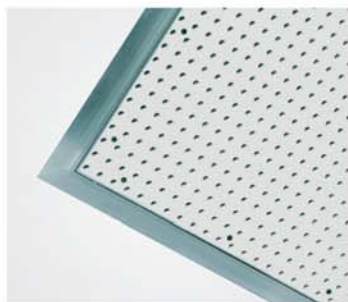
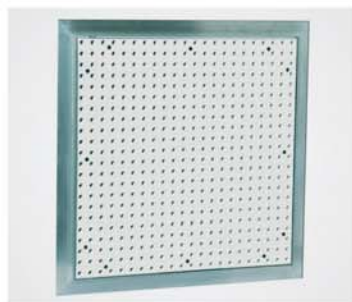
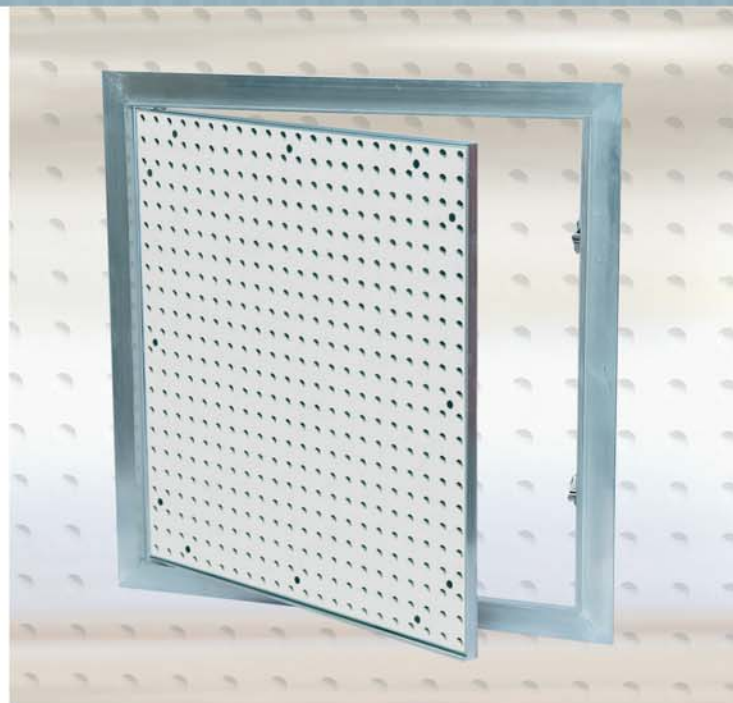

A+B: W zależności od perforacji.
Klapa dopasowana co do milimetra do perforacji sufitu.
C: 13 mm
D: 28 mm
E: 40 mm

Wymiary niestandardowe:

Na zamówienie możemy wykonać klapy o dowolnych wymiarach.

Zamki:

W klapie rewizyjnej można zamontować następujące rodzaje zamków:

- Zamek czworokątny
- Zamek okrągłocylindryczny
- Zamek PZ

Szczególne zalety naszego systemu:

- atrakcyjna cena
- krótkoterminowa dostawa
- szybki, łatwy montaż
- stabilna aluminiowa rama
- rozwiązanie zaawansowane technicznie
- jednopłaszczyznowy montaż w ścianach/ sufitach
- możliwość stosowania perforowanych płyt gipsowo-kartonowych
- możliwość regulacji zamków zapadkowych
- dokładne dostosowanie do perforacji

FF Systems
systemy rewizyjne